

Nagler Typ 3453

- [1] Abmessungen: L = 370; H = 328; B = 107 mm;
- [2] Gewicht: 2,7 kg.
- [3] Zulässiger Luftdruck: 8 bar,
- [4] empfohlener Betriebsdruck: 6 - 8 bar.
- [5] Luftverbrauch pro Eintreibvorgang bei 6 bar: 2,9 l freie Luft.
- [6] Eintreibgegenstand: Industrieklammern Typ 14 und 155 in den Längen von 40 bis 65 mm.
- [7] A-bewerteter Einzelereignis-Schalleistungspegel $L_{wa,1s} = 89$ dB
- [8] A-bewerteter Einzelereignis-Emission Schalldruckpegel am Arbeitsplatz $L_{pA,1s} = 82$ dB
- [9]* Vibrationskennwert $3,2$ m/s²
- [10] Magazinart: Oberlader
- [11] Ladekapazität: min 155er = 152 Klammern
- [12] Luftanschluß: 9 bis 10mm Nennweite

Diese Ersatzteilliste/Servicehinweise bildet mit dem beiliegenden Benutzer-Handbuch die Betriebsanleitung. Bitte vor Inbetriebnahme aufmerksam lesen und Sicherheitshinweise unbedingt beachten.

Achtung: Gerät von der Druckluftzufuhr abkoppeln, Klammermagazin entleeren. Die Befestigung der Kappe muss mit einem Schraubendreher erfolgen, bei dem das Drehmoment auf 14 Nm eingestellt ist.

Austausch des Treibers, Kolbens, Zylinders und der Ventil-O-Ringe

Rote Schraubenabdeckung (A) abnehmen und Schraube (B) entfernen. Luftleitdeckel (C) Schalldämpfer (E) und Kappenabdeckung (F) abheben. Danach die 3 Schrauben (D) entfernen und die Kappe (G) vom Gehäuse entfernen (Bild 1). Danach kann der Kolben (J) und der Zylinder (K) nach oben entnommen werden. Das Hauptventil (H) und die Steuerhülse (I) aus der Kappe entnehmen. Defekte Teile austauschen. Vor dem Wiedereinsetzen O-Ringe einfetten mit O-Ring-Fett 13301706. (Bild 1)

Ablufichtung einstellen

Rote Schraubenabdeckung (A) abnehmen und die Schraube (B) lösen.

Den Luftleitdeckel (C) in die gewünschte Richtung drehen. Die Schraube (B) wieder anziehen und die Schraubenabdeckung (A) auf drücken. (Bild 1)

Austausch des Puffers

Die 4 Kopfstückschrauben (C) sowie Schraube (A) hinten am Gehäuse herausdrehen. Bolzen (B) entfernen. Das gesamte Magazin vom Gehäuse abziehen. Puffer (D) und (E) aus dem Kopfstück heraushebeln und ersetzen. (Bild 2)

Austausch von Rollfeder und Schubkasten.

Sicherungsscheibe (C) hinten an der Vorschieberarretierung (B) und vorn an der Rollfeder entfernen. Die Rollfeder entspannen, vorn aushaken und zusammen mit dem Vorschieber (A) nach hinten entnehmen. Teile austauschen und wieder montieren. (Bild 3)

Auslösbügel einstellen

Die Schraube (A) lösen, dann den Auslösbügel (B) in der Höhe einstellen und die Schraube wieder fest anziehen. (Bild 4)

1

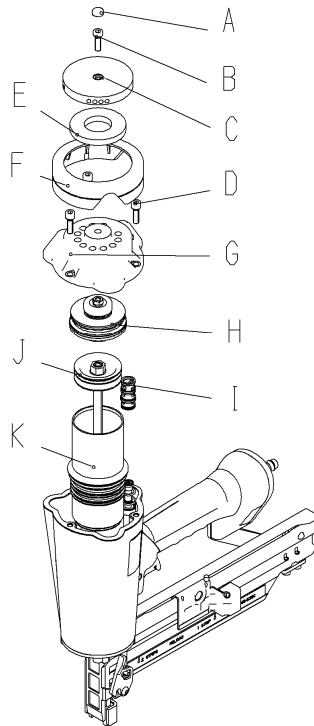

Pneumatic Stapler Type 3453

This replacement parts list/service instructions and the enclosed user handbook constitute the operating instructions. Please read carefully before use and strictly observe the safety rules.

Caution: Disconnect tool from compressed air supply and empty stapler magazine. Cap must be attached using a torque wrench with the torque set to 14 Nm.

Replacement of driver, piston, cylinder and valve o-rings

Remove red screw cover (A) and screw (B). Lift off air deflector (C) silencer (E) and cap cover (F). Then remove the 3 screws (D) and the cap (G) from the housing (Picture 1). The piston (J) and the cylinder (K) can now be lifted up and removed. Remove the main valve (H) and the control socket (I) from the cap. Replace faulty parts. Grease the o-rings with o-ring grease 13301706 before reassembly. (Picture 1)

Set exhaust air direction

Remove red screw cover (A) and loosen screw (B). Turn air deflector (C) in desired direction. Tighten screw (B) again and press screw cover (A) on. (Picture 1)

Replacement of bumper

Unscrew the 4 nose housing screws (C) and also screw (A) at the back of the housing. Remove bolt (B). Take the entire magazine off the housing. Remove bumper (D) and (E) from nose housing and replace. (Picture 2)

Replacement of roller spring and pusher.

Remove safety plate (C) at the back of pusher stop (B) and at the front on roller spring. Release the roller spring, unhook at the front and remove together with pusher (A) at the back. Replace the parts and reassemble. (Picture 3)

Position trigger

Loosen screw (A), then set position of trigger (B) and tighten screw again. (Picture 4)

2

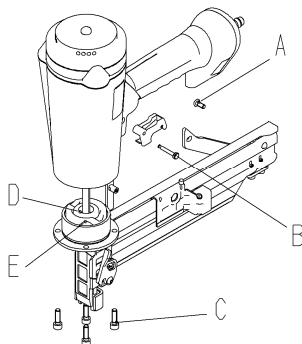

Agrafeuse pneumatique type 3453

Cette Nomenclature des pièces détachées et Instructions de montage et le Manuel de l'utilisateur font partie du Mode d'Emploi. Veuillez les lire attentivement avant utilisation; respectez impérativement les consignes de sécurité.

Attention: Couper l'appareil de l'alimentation en air comprimé et décharger le chargeur d'agrafes. La fixation du capuchon doit être effectuée à l'aide d'une clé dynamométrique, réglée à un couple de 14 Nm.

Remplacement marteau, du piston, du cylindre et des joints toriques de la soupape

Retirer le cache vis rouge (A) et enlever la vis (B). Retirer le

couvercle de déflecteur (C), l'amortisseur de bruit (E) et le protège-capuchon (F). Puis enlever les 3 vis (D) et le capuchon (G) du corps (figure 1). Dégager ensuite le piston (J) et le cylindre (K) par le haut. Retirer la soupape principale (H) et la douille de commande (I) du capuchon. Remplacer les pièces défectueuses. Graisser les joints toriques avec la graisse 13301706 avant de les replacer les joints dans l'appareil (figure 1).

Réglage du sens de l'échappement de l'air

Retirer le cache vis rouge (A) et desserrer la vis (B). Tourner le couvercle de déflecteur (C) dans la direction souhaitée. Resserrer la vis (B) et placer le cache vis (A). (Figure 1)

Remplacement de l'amortisseur

Dévisser les 4 vis à tête (C) et la vis (A) situées au dos du corps. Oter les boulons (B). Retirer tout le chargeur du corps. Enlever les amortisseurs (D) et (E) de la pièce de tête et les remplacer. (Figure 2)

Remplacement le ressort et le chariot.

Dégager le circlip (C) à l'arrière au niveau du bouton d'arrêt du chariot (B) et à l'avant sur le ressort. Détendre le ressort, le décrocher à l'avant et le démonter avec chariot (A) par l'arrière. Remplacer les pièces et les remonter. (Figure 3)

Réglage de l'étrier de sécurité

Desserrer la vis (A), puis régler la hauteur de l'étrier de sécurité (B) et resserrer à fond la vis. (Figure 4)

Grapadora neumática tipo 3453

Esta lista de piezas de recambio y las indicaciones de servicio son parte de las instrucciones de uso junto con el manual del usuario adjunto. Por favor léalas atentamente antes de operar el aparato y observe estrictamente las indicaciones de seguridad.

Atención: Desacople el aparato de la alimentación de aire comprimido y vacíe el cargador de grapas. Es necesario fijar la tapa con una llave dinamométrica ajustada a 14 Nm.

Cambio de la lengüeta, el pistón, el cilindro y los aros tóricos de la válvula

Retire la cubierta roja del tornillo (A) y quite el tornillo (B). Levante la cubierta del deflector (C), el silenciador (E) y la cubierta de la tapa (F). Posteriormente quite los tres tornillos (D) y retire la tapa (G) de la carcasa (Figura 1). Ahora extraiga el pistón (J) y el cilindro (K) hacia arriba. Extraiga la válvula principal (H) y el manguito de control (I) de la tapa. Sustituya las piezas defectuosas. Antes de montar nuevamente el aparato, engrase los aros tóricos con grasa especial 13301706 (Figura 1).

Ajustar la dirección del aire de escape

Retire la cubierta roja del tornillo (A) y quite el tornillo (B). Gire la cubierta del deflector (C) en la dirección deseada. Coloque y apriete de nuevo el tornillo (B) y presione la cubierta del tornillo (A). (Figura 1)

Cambio del amortiguador

Extraiga los cuatro tornillos de la cabeza (C) y el tornillo (A) en la parte posterior de la carcasa. Retire el perno (B). Extraiga el cargador completo de la carcasa. Extraiga el amortiguador (D) y (E) de la cabeza y reemplace el amortiguador. (Figura 2)

Cambio del muelle y el empujador.

Retire el clip (C) en la parte posterior del bloqueo del empujador (B) y por delante del muelle. Destense el muelle, desengánchelo por delante y extráigalo hacia atrás junto con el alimentador (A). Cambie las piezas y monte de nuevo el aparato. (Figura 3)

Ajustar el estribo de seguridad

Suelle el tornillo (A), ajuste la altura del estribo de seguridad (B) y apriete de nuevo el tornillo. (Figura 4)

Fissatrice pneumatica Tipo 3453

Le istruzioni per l'uso sono composte dalla presente lista dei pezzi di ricambio/indicazioni per la manutenzione e dal manuale per l'utente in allegato. Per favore prima di mettere in funzione l'apparecchio leggere attentamente le istruzioni per l'uso e seguire assolutamente le indicazioni per la sicurezza.

Attenzione: sganciare l'apparecchio dall'afflusso dell'aria compressa, svuotare il caricatore a morsetto. La calotta va fissata con una chiave dinamometrica, impostata su una coppia di 14 Nm.

Sostituzione del driver, del pistone, del cilindro e delle guarnizioni circolari della ventola

Rimuovere il coprivite di colore rosso (A) e togliere la vite (B). Sollevare il coperchio della condotta dell'aria (C), il silenziatore (E) e la ricopertura del tappo(F). Dopodiché togliere le 3 viti (D) e rimuovere il tappo (G) della scatola (Bild 1). Dopo di ciò è possibile tirare verso l'alto il pistone (J) e il cilindro (K). Rimuovere la valvola principale (H) e la bussola di comando (I) dal tappo. Sostituire i pezzi difettosi. Lubrificare con grasso tipo 13301706 le guarnizioni circolari prima di reinserirle. (Figura 1)

Regolare la direzione dell'aria di sfato

Rimuovere il coprivite di colore rosso (A) e svitare la vite (B). Ruotare nella direzione voluta il coperchio della condotta dell'aria (C). Riavvitare la vite(B) e reinserire sopra il coprivite (A). (Figura 1)

Sostituzione dell'ammortizzatore

Svitare le 4 viti della testina (C) e la vite (A) posta dietro alla scatola. Rimuovere i bulloni (B). Estrarre completamente il caricatore dalla scatola. Sollevare e sostituire gli ammortizzatori (D) e (E) della testina. (Figura 2)

Sostituzione della molla a spirale e del cassetto.

Rimuovere la rosetta di sicurezza (C) posta dietro al fincorsa della staffa d'avanzamento (B) e davanti alla molla a spirale. Allentare la molla a spirale, sganciarla sul davanti e rimuoverla assieme all'avanzatore (A) tirando verso dietro. Sostituire i pezzi e rimontare. (Figura 3)

Regolare l'archetto di scatto

Allentare la vite (A), poi regolare l'altezza dell'archetto di scatto (B) e riavvitare la vite stringendola bene. (Figura 4)

Luchtdruktacker Type 3453

Deze lijst van vervangonderdelen / serviceaanwijzingen vormt samen met het bijgevoegde gebruikershandboek de

D

GB

F

E

I

NL

bruksanvisning. Lees die a.u.b. aandachtig door en volg de veiligheidsaanwijzingen zeker op.

Opgelet: Toestel van de drukluchttoevoer loskoppelen, klemmagazijn leegmaken. De bevestiging van de kap moet met een koppelmoment sleutel gebeuren, waarbij het koppelmoment op 14 Nm is ingesteld.

Vervanging van de driver, kolf, cilinder en de ventiel-o-ring
Rode schroefafdekking (A) afnemen en schroef (B) verwijderen. Luchtbuisdeksel (C) geluidsdemper (E) en kapafdekking (F) afnemen. Daarna de 3 schroeven (D) verwijderen en de kap (G) van de behuizing verwijderen (afbeelding 1). Daarna kan de kolf (J) en de cilinder (K) naar boven weggenomen worden. Het hoofdventiel (H) en de belastingshuls (I) uit de kap wegnemen. Defecte delen vervangen. Voor het terugzetten de o-ringen invetten met o-ringvet 13301706. (Afbeelding 1)

Richting afvoerlucht instellen
Rode schroefafdekking (A) afnemen en de schroeven (B) losmaken. De luchtbuisdeksel (C) in de gewenste richting draaien. De schroeven (B) opnieuw aandraaien en de schroefafdekking (A) vastdrukken. (Afbeelding 1)

Vervanging van de buffer
De 4 bufferbankschroeven (C) en schroeven (A) achter op de behuizing eruit draaien. Bouten (B) verwijderen. Het volledige magazijn van de behuizing wegnemen. Buffer (D) en (E) uit de bufferbalk heffen en vervangen. (afbeelding 2)

Vervanging van rolveer en schuiflade.
Borgveer (C) achter aan de pal van de voorplankkast (B) en voor aan de rolveer verwijderen. De rolveer ontspannen, vooraan losmaken en samen met de voorplank (A) naar achter wegnemen. Delen vervangen en opnieuw monteren. (Afbeelding 3)

Afsluitingsbeugel instellen
De schroef (A) losmaken, dan de afsluitingsbeugel (B) in de hoogte instellen en de schroef weer vast aandraaien. (Afbeelding 4)

DK

Trykluftsmaskine type 3453

Reservedelslisten / serviceanvisningerne udgør sammen med vedlagte bruger-håndbog driftsmanualen. Bør læses omhyggeligt igennem før apparatet tages i brug. Vær meget opmærksom på sikkerhedsanvisningerne.

Bemærk: Afbryd trykluftforslen til apparatet, tøm hæftklammemagasinet. Fastgørelsen af afskærmningen skal ske med en drejningsmomentnøgle, som er indstillet til et drejningsmoment på 14 Nm.

Udskiftning af fremføringen, stemplet, cylinderen og ventil-o-ringene

Tag det røde skruedæksel (A) af og fjern skruen (B). Løft luftlededækslet (C) lyddæmperen (E) og afskærmningsbeslaget (F) af. Fjern derefter de 3 skruer (D) og afskærmningen (G) fra huset (ill. 1). Derefter kan stemplet (J) og cylinderen (K) tages ovenud af huset. Tag hovedventilen (H) og styringshylsteret (I) ud af afskærmningen. Udskift defekte dele. Før de sættes i igen smøres o-ringene ind i o-ring-fedt 13301706. (ill. 1)

Indstilling af luftafledningsretning
Tag det røde skruedæksel (A) af og løsn skruen (B). Drej luftlededækslet (C) i den ønskede retning. Stram skruen (B) til igen og tryk skruedækslet (A) på. (ill. 1)

Udskiftning af bufferet
Drej de 4 skruer (C) i hovedstykket samt skruen (A) på bagsiden af huset ud. Fjern bolten (B). Træk hele magasinet ud af huset. Sving bufferne (D) og (E) ud af hovedstykket og udskift dem. (ill. 2)

Udskiftning af rullefjeder og skydekassette.
Fjern låseskiverne (C) bagest på skydekassetens fastgørelse (B) og forrest ved rullefjederen. Aflast rullefjederen, hægt den af forrest og træk den baglæns ud sammen med skydekassetten (A). Udskift delene og monter dem igen. (ill. 3)

Indstille udløsningsbøjlen
Løsn skruen (A), indstil så udløsningsbøjlen (B) i højden og stram skram skruen godt til igen. (ill. 4)

S

Trykluftdriven spikpistol typ 3453

Denna reservdelslista/serviceanvisning, tillsammans med bifogade användarhandbok, utgör bruksanvisningen. Läs den uppmärksamt och följ säkerhetsanvisningarna ovillkorligt.

Observera: Koppla bort apparaten från trykluftmatningen och tøm klammermagasinet. Fastsättningen av locket måste göras med en momentnyckel som är inställd på ett vridmoment på 14 Nm.

Utbyte av drivningen, kolven, cylindern och ventil-O-ringarna
Ta bort den röda skruvövertäckningen (A) och skruven (B). Lyft upp luftledarlocket (C), ljuddämparen (E) och kåplocket (F). Ta sen bort de 3 skruvarna (D) och ta bort kåpan (G) från huset (Bild 1). Därefter kan kolven (J) och cylindern (K) tas ur uppåt. Ta ut huvudventilen (H) och styrhylan (I) ur kåpan. Byt defekta delar. Fetta in O-ringarna med O-ringsfett 13301706 (Bild 1), innan det sätts på plats.

Inställning av fränluftriktingen
Ta bort den röda skruvövertäckningen (A) och lossa skruven (B). Vrid luftledarlocket (C) till önskad riktning. Dra fast skruven (B) igen och tryck på skruvövertäckningen (A). (Bild 1)

Byte av bufferten
Skruva ut de 4 huvudskruvarna (C) och skruven (A) bak på huset. Ta bort bult (B). Dra bort hela magasinet från huset. Lirka ut buffert (D) och (E) ur huvudstycket och byt ut dessa. (Bild 2)

Byte av rullfjäder och skjuttåda.
Ta bort säkringsbrickorna (C) bakom frammatninglåsningen (B) och framför rullfjädern. Spänn loss rullfjädern, haka loss den framme och ta loss den tillsammans frammataren (A) bakåt. Byt ut delarna och montera åter. (Bild 3)

Inställning av utlösningbygeln
Lossa skruven (A) och ställ in utlösningbygeln (B) i höjdd och dra åter fast skruven. (Bild 4)

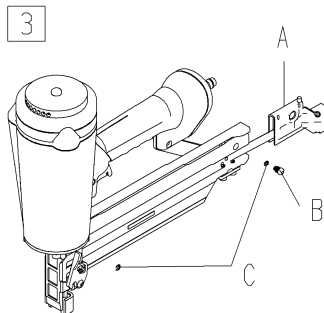

4

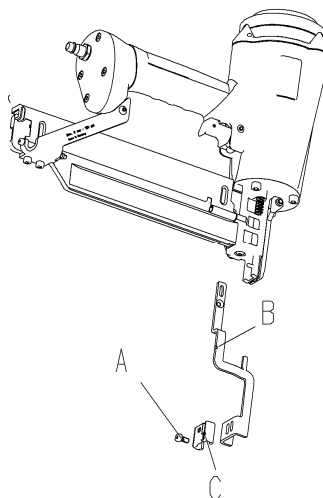

Paineilmanaulauskone tyyppi 3453

Tämä varoosalista/huolto-opas sekä mukana oleva käyttäjän käsikirja muodostavat käyttöohjeen. Lue kaikki dokumentit huolellisesti läpi ennen käyttöönottoa ja noudata ehdottomasti turvaohjeita.

Huom: irrota laite paineilman syötöstä ja tyhjännä puristinsäiliöosa. Suoja täytyy kiinnittää momenttiavaimella, joka on säädetty 14 Nm:n vääntömomenttiin.

Käyttöyksikön, männän, sylinterin ja venttiilin O-renkaan vaihto
Poista punainen ruuvisuojus (A) ja irrota ruuvi (B). Nosta ilmanjohdinsuojus (C), äänenvaimennin (E) ja halkinsuojus (F). Sen jälkeen irrota 3 ruuvia (D) sekä holkki (G) rungosta (kuva 1). Männän (J) ja sylinterin (K) voi tämän jälkeen nostaa ylöspäin ja ottaa pois. Irrota pääventtiili (H) sekä ohjaushylsy (I) holkista. Vaihda viallisesti osat. Rasvaa O-rengas uudelleen käyttöä varten O-rengasrasvalla 13301706. (Kuva 1)

Poistoilman suunnan säätäminen
Poista punainen ruuvisuojus (A) ja löysää ruuvi (B). Käännä ilmanjohdinsuojusta (C) haluttuun suuntaan. Kiristä jälleen ruuvi (B) ja paina auki ruuvisuojus (A). (Kuva 1)

Iskunvaimentimien vaihto
Käännä auki 4 tasakärkiruuvia (C) sekä ruuvi (A) rungon takapuolella. Irrota pultti (B). Vedä koko säiliöosa rungosta. Väännä iskunvaimentimet (D) ja (E) pois päätykappaleesta ja vaihda ne. (Kuva 2)

Rullajousen ja vetolaatikon vaihtaminen.
Irrota takana sulkuluukkulaatikon lukitussessa (B) sekä edessä rullajousessa olevat varmistinlevyt (C). Laukaise rullajouset, irrota edestä hakasista ja poista yhdessä sulkuluukun (A) kanssa vetämällä taaksepäin. Vaihda osat ja asenna uudet paikoilleen. (Kuva 3)

Vapautussalpojen säätäminen
Löysää ruuvi (A) ja aseta vapautussalpa (B) oikealle korkeudelle. Sitten kiristä jälleen ruuvi tiukasti kiinni. (Kuva 4)

PL

Wbijarka do klamer na sprężone powietrze, typ 3453

Niniejsza lista części zamiennych / instrukcja serwisowania, wraz z załączoną instrukcją dla użytkownika stanowi instrukcję eksploatacji. Przed rozruchem prosimy o jej dokładne przeczytanie i koniecznie przestrzegać instrukcji bezpieczeństwa.

Uwaga: Odłączyć urządzenie od sprężonego powietrza, opróżnić magazynek klamrowy. Mocowanie kołpaka należy wykonać za pomocą klucza dynamometrycznego na którym należy ustawić moment wynoszący 14 Nm.

Wymiana napędu, tłoka, cylindra i uszczelki zaworowych oring.
Zdjąć czerwoną osłonę śruby (A) i wykręcić śrubę (B). Zdjąć pokrywę przepuszczającą powietrze (C), tłumik (E) oraz osłonę kołpaka (F). Następnie odkręcić 3 śruby (D) i zdjąć kołpak (G) z obudowy (rysunek 1). Teraz można podnieść w górę tłok (J) i cylinder (K). Wyjąć zawór główny (H) i tulejkę sterującą (I) z kołpaka. Wymienić uszkodzone części. Przed ponownym montażem należy posmarować uszczelki oring specjalnym smarem do uszczelki 13301706. (rysunek 1)

Ustawianie kierunku wylotu powietrza
Zdjąć czerwoną osłonę śruby (A) i poluzować śrubę (B). Obrócić pokrywę powietrzną (C) w żądanym kierunku. Dokręcić ponownie śrubę (B) i wcisnąć z powrotem osłonę śruby (A). (rysunek 1)

Wymiana zderzaka
Wykręcić 4 śruby głowicy (C) oraz śrubę (A) z tyłu obudowy. Wymontować trzpienie (B). Sciągnąć cały magazynek z obudowy. Wyjąć zderzak (D) oraz (E) z głowicy i wymienić. (rysunek 2)

Wymiana sprężyny rolkowej i skrzynki wysuwnej.
Wymontować podkładki zabezpieczające (C) znajdujące się z tyłu układu blokady kasety przesuwnej (B) i wyjąć od przodu sprężynę rolkową. Popuścić i poluzować sprężynę, wyhaczyć ją z przodu i wraz z suwakiem (A) zdemontować od tyłu. Wymienić części i ponownie dokonać montażu. (rysunek 3)

Regulacja pałaka zatrzaskującego
Poluzować śrubę (A), następnie wyregulować wysokość pałaka zatrzaskującego (B) i dokręcić ponownie śrubę (rysunek 4)

RU

Пневматический инструмент Тип 3453

Эта ведомость запасных частей / указания по техническому обслуживанию вместе с прилагаемым руководством пользователем образуют руководство по эксплуатации. Пожалуйста, внимательно прочтите перед вводом в эксплуатацию и обязательно соблюдайте указания по безопасности.

Внимание: Отсоединить устройство от подачи сжатого воздуха. Опорожнить скобовый магазин. Крепление крышки должно осуществляться с помощью динамометрического ключа, на котором момент вращения установлен на 14 Nm.

Замена ведущего элемента, поршня, цилиндра и уплотнительных колец круглого сечения клапана
Снять красную защиту винта (A) и удалить винт (B). Снять воздухонаправляющую крышку (C), глушитель (E) и кожух крышки (F). Затем удалить 3 винта (D) и удалить крышку (G) с корпуса (рис. 1). Затем можно вверх извлечь поршень (J) и цилиндр (K). Извлечь из крышки главный клапан (H) и регулируемую втулку (I). Заменить неисправные детали. Перед последующим вставлением смазкой для уплотнительных колец круглого сечения 13301706. (рис. 1) смазать уплотнительные кольца круглого сечения

Регулировка выталкивающего направления
Снять красную защиту винта (A) и ослабить винт (B). Повернуть воздухонаправляющую крышку (C) в требуемое направление. Затянуть винт (B) и надавить защиту винта (A). (Рис. 1)

Замена амортизатора
Вывинтить сзади на корпусе 4 винта головной части (C), а также винт (A). Удалить болт (B). Полностью снять весь

магазин с корпуса. Вынуть из головной части и заменить амортизатор (D) и (E). (Рис. 2)
Замена роликовой пружины и выдвижного ящика.
 Удалить стопорную шайбу (C) сзади на фиксации выдвижного ящика (B) и впереди на роликовой пружине. Разжать роликовую пружину, отцепить впереди и извлечь с задвижкой (A) назад. Заменить детали и произвести монтаж. (Рис. 3)
Регулировка спусковой скобы
 Ослабить винт (A). Затем отрегулировать по высоте спусковую скобу (B) и снова затянуть до отказа винт. (Рис. 4)

GR

Καρφωτική συσκευή πεπεσμένου αέρα, Τύπου 3453

Ο παρών κατάλογος ανταλλακτικών/οδηγίες επισκευής αποτελούν μαζί με το συνοδευτικό εγχειρίδιο χρήστη τις οδηγίες χρήσης. Παρακαλούμε να τις διαβάσετε προσεκτικά πριν από την έναρξη χρήσεως και να τηρείτε αυστηρά τα προληπτικά μέτρα ασφαλείας

Προσοχή: Αποσυνδέστε τη συσκευή από τον πεπεσμένο αέρα και αδειάστε τον αποθηκευτικό χώρο αγκίστρου. Η περίσφιξη του πώματος θα πρέπει να πραγματοποιηθεί με δυναμομετρικό κλειδί σύσφιξης με ρύθμιση της ροπής στρέψεως στα 14 Nm.

Αντικατάσταση οδηγού, εμβόλου, κυλίνδρου και κυκλικών δακτυλίων βαλβίδας

Αφαιρέστε το κόκκινο κάλυμμα της βίδας (A) και τη βίδα (B). Ανασηκώστε το πώμα διεύθυνσης αέρα (C) το σιγαστήρα (E) και το κάλυμμα του πώματος (F). Στη συνέχεια αφαιρέστε τις 3 βίδες (D) και το πώμα (G) από το περίβλημα (εικόνα 1). Εν συνεχεία μπορείτε να τραβήξετε προς τα πάνω το έμβολο (J) και τον κύλινδρο (K). Αφαιρέστε την κύρια βαλβίδα (H) και την μπομπίνα καθοδήγησης (I) από το πώμα. Αντικαταστήστε τα ελαττωματικά μέρη. Κατά την επανατοποθέτηση λιπάνετε τους κυκλικούς δακτυλίους με γράσο δακτυλίων 13301706. (εικόνα 1)

Ρύθμιση κατεύθυνσης εξερχόμενου αέρα

Αφαιρέστε το κόκκινο κάλυμμα της βίδας (A) και ξεβιδώστε τη βίδα (B). Περιστρέψτε το πώμα διεύθυνσης αέρα (C) προς την επιθυμητή κατεύθυνση. Τοποθετήστε πάλι τη βίδα (B) και πιέστε από πάνω το κάλυμμα της βίδας (A). (εικόνα 1)

Αντικατάσταση αναστάτρηρα

Αφαιρέστε τις 4 βίδες της κεφαλής (C) καθώς και τη βίδα (A) στο πίσω μέρος του περιβλήματος. Αφαιρέστε το μπουλόνι (B). Τραβήξτε ολόκληρο το αποθηκευτικό τμήμα από

το περίβλημα. Αφαιρέστε τον αναστάτρηρα (D) και (E) από την κεφαλή και αντικαταστήστε τον. (εικόνα 2)

Αντικατάσταση του κυλινδρικού ελατηρίου και του συρταριού.

Αφαιρέστε το δακτύλιο συγκράτησης (C) πίσω από το συγκρατητή του συρταριού (B) και μπροστά από το κυλινδρικό ελατήριο. Χαλαρώστε το κυλινδρικό ελατήριο, απαγκιστρώστε το από την μπροστινή πλευρά και τραβήξτε το προς τα πίσω μαζί με τον ελατήρα (A). Αντικαταστήστε τα μέρη και συναρμολογήστε τα εκ νέου. (εικόνα 3)

Τοποθέτηση αγκίστρου απελευθέρωσης

Ξεβιδώστε τη βίδα (A), στη συνέχεια τοποθετήστε το άγκιστρο απελευθέρωσης (B) καθ' ύψος και σφίξτε ξανά τις βίδες. (εικόνα 4)

1	O-Ring	13300021	39	Kopfstückklappe	14407739	57	Kappenscheibe	14407755	73	Steuerkolben	14409991
2	O-ring	13300029		Nose housing door			Cap disc			Piston	
3	Joint torique	13300036		Clapet de la tête			Rondelle du capuchon			Piston	
4	Aro torico	13300039		Puerta testero			Arandela de cabeza			Pistón	
5		13300048									
6		13300051	40	Achse	14407740	58	Zylinder	14409210	74	Kopfstück	14409483
7		13300060		Pin			Cylinder			Nose housing	
8		13300065		Axe			Cylindre			Tête	
9		13300095		Eje			Cilindro			Testero	
10		13300097									
20		13302647	41	Schenkelfeder	14408555	59	Zylinderring	14407758	75	Aufkleber Magazin	14412286
22		13302993		Leg spring			Cylinder spacer			Magazine label	
24		13303009		Ressort à branches			Anneau de cylindre			Étiquette	
27		13303030		Muelle en pata			Espaciador del cilindro			Étiquette	
30		13303128									
31		13303065	42	Auslösebügel	14407741	60	Schalldämpfer	14407760	76	Kolben, kompl	14408560
33		13303073		Safety yoke			Silencer			Piston, cpl	
34		13303074		Palpeur de sécurité			Amortisseur de bruit			Piston, cpl	
				Estribo de seguridad			Silenciador			Piston, cpl	
11	Sicherungsscheibe	13300347	43	Auslöseschuh	14407742	61	Ventilbuchse	14407761	77	Treiberführung	14407878
	Retaining washer			Safety shoe			Valve bush			Driver guide	
	Clips			Sabot de déclencheur			Douille de soupape			Guide-marteau	
	Clip			Pedal de seguridad			Casquillo valvula			Guia martillo	
12	Sicherungsring	13300355	44	Hülse	14407743	62	Schaltstift	14407762	78	Drosselschraube	14404000
	Circlip			Sleeve			Valve pin			Adjust screw	
	Clips			Douille			Bouton de commande			Vis régulatrice	
	Aro de seguridad			Adaptador			Pasador valvula			Tornillo de regulación	
13	Sicherungsmutter	13300437	45	Ventilhebelstift	14407744	63	Ventilhebel, kompl.	14407946	79	Drosselhülse	14404008
	Safety nut			Trigger valve stem			Trigger, compl			Adjust socket	
	Ecrou de sûreté			Axe de levier de détente			Levier de détente			Douille régulatrice	
	Tornillo de seguridad			Pasador valvula gatillo			Palanca valvula gatillo			Manguito de ajuste	
14	Druckfeder	13303110	46	Sicherungsring	14408556	64	Kappenabdeckung	14407769	80	Buchse,	14404565
23	Compression spring	13301775		Circlip			Cover			Bushing	
28	Ressort à pression	13303060		Clips			Cache			Douille	
29	Muelle de presión	13303063		Aro de seguridad			Tapa			Casquillo	
35		13303090									
15	Zylinderschraube	13301117	47	Vorschieber, kompl	14409578	65	Kappe	14412284	82	Abdeckschiene	14409055
16	Allan screw	13301137		Pusher, cpl			Cap			Cover	
21	Vis cylindrique	13302942		Chariot, cpl			Capuchon			Rail de couverture	
25	Tornillo allen	13303014		Empujador, cpl			Cabeza			Tapa cargador	
32		13303067									
86		13301103	48	Vorschieberarretierung	14408403	66	Scheibenhalter	14409023	84	Schenkelfeder	14404611
				Pusher stop			Disc support			Leg spring	
17	Senkschraube	13301273		Bouton d'arrêt pour chariot			Support d'anneau			Ressort à branches	
	Countersunk screw			Boton parada empujador			Soporte disco			Muelle en pata	
	Vis creuse fraisée										
	Tornillo avellanado										
18	Linsenschraube	13301352	49	Klammerträger	14407745	67	Scheibe	14407818	85	Rollfederführung	14404616
	Lens head screw			Staple carrier			Washer			Support for roller spring	
	Vis creuse fraisée			Support d'agrafes			Rondelle			Plaque pour ressort enroulé	
	Tornillo cabeza de la lente			Cargador grapas			Arandela			Soporte para muelle en rollo	
19	Rollfeder	13301614	50	Kolbenring	14408612	68	Hauptventil	14408231	87	Zylinderabstützung	14409211
	Roller spring			Piston ring			Main valve			Cylinder spacer	
	Ressort enroulé			Segment de piston			Soupape principale			Support de cylindre	
	Muelle espiral			Aro del piston			Valvula principal			Soporte cilindro	
26	Schraubenabdeckung	13303015	53	Gehäuse	14412285	69	Buchse	14409988	88	Puffer	14409236
	Screw Cover			Body			Bushing			Bumper	
	VisCache			Corps			Douille			Amortisseur	
	Tornillo Tapa			Cuerpo			Casquillo			Amortiguador	
36	Stecknippel	14000244	54	Endscheibe	14407752	70	Steuerhülse	14409989	89	Vorschieberanschlag	14409276
	Plug-in nipple			Pièce queue			Socket			Pusher stop	
	Raccord enfichable			Pieza terminal			Douille			Chariot butoir	
	Manguito enchufable			Pieza final			Casquillo			Empujador tope	
37	Hebel	14404564	55	Kappendichtung	14407753	71	Steuerhülse II	14409990	90	Tellerfeder	13303908
	Lever			Cap seal			Socket II			Disc spring	
	Levier			Capuchon douille			Douille II			Ressort à disques	
	Palanca			Cabeza de fijacion			Casquillo II			Resorte de disco	
38	Lasche	14407738	56	Luftleitdeckel	14407754	72	Zwischenhülse	14409020			
	Hook plate			Air deflector			Cylinder, intermediate valve				
	Plaque d'ancrage			Couvercle de déflecteur			Arbre intermédiaire				
	Placa con ganchos			Tapa deflector de aire			Valvula intermedio cilindro				

Typ 3453 (Art.-Nr. 1200621)
Type
Tipo

